

ploché těsnění pro přírubu

[zkratka označení: FD.V*](#)

DIN 2690/ EN 1514-1 tvar IBC

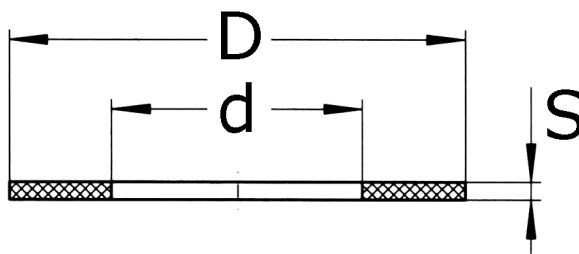

technický list výrobku

Shore	DN	D	d	S	PN	Art.-Nr.
75	10	45	18	2,0	10-40	FD-017-000
75	15	50	22	2,0	10-40	FD-021-000
75	20	60	28	2,0	10-40	FD-026-000
75	25	64	35	2,0	6	FD-033-006
75	25	70	35	2,0	10-40	FD-033-000
75	32	82	43	2,0	10-40	FD-042-000
75	40	85	49	2,0	6	FD-048-006
75	40	92	49	2,0	10-40	FD-048-000
75	50	95	61	2,0	6	FD-060-006
75	50	107	61	2,0	10-40	FD-060-000
75	65	127	77	2,0	10-40	FD-076-000
75	65	127	77	3,0	10-40	FD-076-030
75	80	132	90	2,0	6	FD-088-006
75	80	142	90	2,0	10-40	FD-088-000
75	80	142	90	3,0	10-40	FD-088-030
75	100	162	115	2,0	10+16	FD-114-000
75	125	192	141	2,0	10+16	FD-139-000
75	150	218	169	2,0	10+16	FD-168-000
75	150	224	169	3,0	40	FD-168-03D
75	200	273	220	2,0	10+16	FD-219-000
75	250	328	274	2,0	10	FD-273-00A
75	250	329	273	2,0	16	FD-273-000
75	300	378	325	2,0	10	FD-323-00A
75	400	490	420	2,0	10	FD-406-00A
75	500	595	520	2,0	10	FD-508-00A

dostupné jakosti: VITON

Příruby > jiné > plochá těsnění > elastomer > FKM/ FPM (Viton)

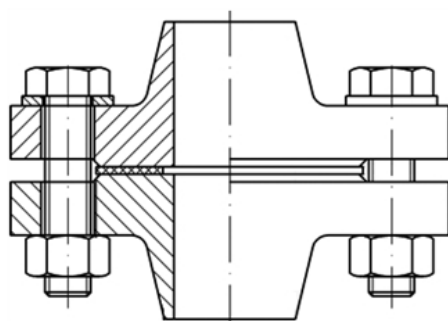

Viton® - Černá

Fluor- kaučuk (FKM/FPM)

Viton® zapsaná registrovaná známka DuPont™.

Es verfügt über eine sehr gute Witterungs- und eine ausgezeichnete Hitzealterungs-Beständigkeit.

Dodáváme také v tloušťce 1 - 8 mm.

Elastomer-Výběr

Technické údaje

Název	Tvrдость	Hustota	Teplota	Pevnost	Prodloužení při p
EPDM 50	50 Shore A	1,06 g/cm ³	-40 bis +100°C	9 MPa	500%
EPDM 65	65 Shore A	1,20 g/cm ³	-40 bis +130°C	7 MPa	300%
NBR 65	65 Shore A	1,45 g/cm ³	-20 bis + 70°C	5 MPa	200%
Hypalon	70 Shore A	1,47 g/cm ³	-30 bis +120°C	8 MPa	180%
Viton	75 Shore A	2,00 g/cm ³	-10 bis +275°C	9 MPa	340%

Odolnost

Název	Ozón	Olej	Säure	Louhy
EPDM 50	+	-	+	+
EPDM 65	++	-	+	+
NBR 65	-	++	-	-
Hypalon	++	+	++	++
Viton	++	++	+	+

- = malý, + = dobrý, ++ = velmi dobrá odolnost

Výše uvedená kvalita je použitelná pouze pro nižší vnitřní tlak. U těchto údajů se jedná o orientační hodnoty, ne o příslib vlastností. Hodnoty musejí být zkontrolovány v závislosti na příslušné instalaci..